

Den richtigen Knopf drücken. Die Richtlinien der Marke Musicload.



01

Grundelemente

Das Inhaltsverzeichnis.

Gestaltungsrichtlinien

Einführung	3
Grundaufbau	4
Verbaler Gruppenanker	5
Größe und Abstand	6
Farben	7
Hintergründe	8
Schreibweise	9
Typografie	10
Gestaltungselemente	11
Co-Branding	12
Sponsoring	13
Bereitgestellte Dateien	14
Dateiübersicht	15

Anwendungen

Einführung	16
Internetportal	17
Werbefbanner	18
PDA	19
Bewegte Bilder	20
Printmedien	21
Co-Branding	22

Anhang

CI-Unterlagen	23
CI-Programm	24
Informationskanäle	25



Modern. Eigenständig. Unverwechselbar. Musicload von T-Online.

Das Markenzeichen von Musicload besteht aus zwei Elementen: der Wortmarke und der Bildmarke. Gemeinsam bilden diese die Wortbildmarke. Charakteristisch für die Bildmarke ist die Darstellung des Angebots durch das Play-Symbol. Die leuchtenden Orangetöne verleihen der Wortbildmarke Musicload ihr unverwechselbares Profil. Der Gruppenanker T-Online vermittelt Sicherheit, Seriosität und technologische Führerschaft.

Musicload ist einfach zu bedienen, stets aktuell und seriös.

Eine solide Basis. Der Grundaufbau.

Der verbale Aufbau

Musicload vereint die Begriffe „music“ und „download“ und kommuniziert damit die angebotene Leistung.

Das Markenzeichen

Das tragende Gestaltungselement der Marke ist ein orangefarbenes Play-Symbol.

Die Proportionen

Das Größenverhältnis zwischen der Bildmarke und der Wortmarke ist fest geregelt und unveränderlich. Ausnahmen sind nur dann erlaubt, wenn sie die Lesbarkeit fördern, beispielsweise in kleinsten Anwendungen.

Die Darstellung

Die unten stehende Illustration zeigt vermaßte Darstellungen der Wortbildmarke und der Bildmarke.

Die Bildmarke

Die Bildmarke wird hauptsächlich als unterstützendes Gestaltungselement verwendet und sollte nie ohne den verbalen Ausdruck Musicload verwendet werden.

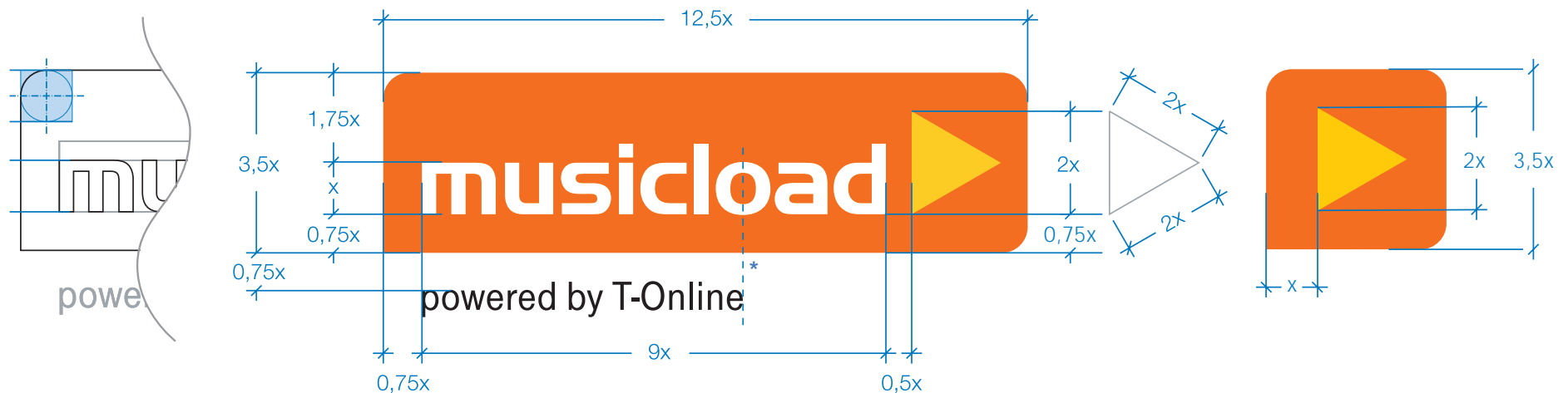

*Minimale Größe: Der Gruppenanker "powered by T-Online" ist flexibel.

Klar geregelt.

Die Positionierung des verbalen Gruppenankers.

Zuerst die Wortbildmarke

Die Positionierung des Gruppenankers folgt einfachen wie klaren Regeln: Die Wortbildmarke kommt immer an erster Stelle. Wird sie zusammen mit dem Anker "powered by T-Online" gezeigt, werden die hier abgebildeten Beispiele eingesetzt.



powered by T-Online



powered by T-Online

powered by T-Online



powered by T-Online



powered by T-Online

powered by T-Online



Klein aber oho.

Die Größe und der Mindestabstand.

Die Mindestgrößen

Damit die Lesbarkeit gewährleistet ist, darf die Höhe der Bildmarke 2.5 mm bzw. 16 Pixel nicht unterschreiten. Sollte eine kleinere Darstellung notwendig sein, wird die Wortbildmarke verbal abgebildet.

Printmedien

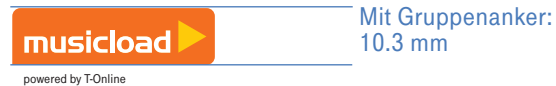

Web



Der Mindestabstand in Printmedien und Web

In den Printmedien muss zwischen der Wortbildmarke und anderen Gestaltungselementen bzw. fremden Markenzeichen ein Mindestabstand eingehalten werden.

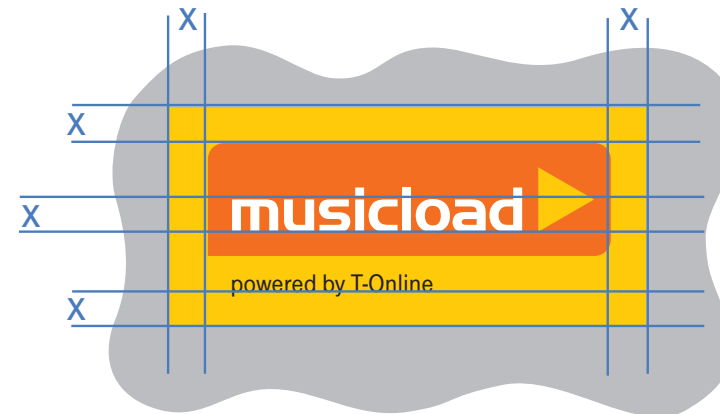

Der Schutzraum

Wird eine Fläche zur Verstärkung der Markenkommunikation hinter das Musicload Logo gelegt, darf diese die vorgegebenen Mindestabstände nicht unterschreiten.

Klassisch.

Die Farben der Marke Musicload.

Die Farben von Musicload

Farblich setzt sich die Marke aus Orange, Gelb und Weiß zusammen. Es ist stets auf eine optimale Lesbarkeit zu achten.



Musicload Orange

Pantone: 152 C
CMYK: 0/70/100/0
RGB: 255/77/0
Hex: FF4D00
RAL: 2010 Signalorange



Musicload Grau

Pantone: 152 C
CMYK: 0/0/0/69
RGB: 77/77/77
Hex: 4D4D4D
RAL: 9007 Graualuminium



Musicload Gelb

Pantone: 129 C
CMYK: 0/20/100/0
RGB: 255/204/0
Hex: FFCC00
RAL: 1021 Rapsgelb



Schwarz

CMYK: 0/0/0/100
RGB: 0/0/0
Hex: 000000
RAL: 9004 Signalschwarz

Die Marke im Vordergrund.

Die Wortbildmarke und der Gruppenanker auf verschiedenen Hintergründen.



Hintergrund: Musicload Grau
 Marke: Farbig
 Gruppenanker: Weiß



Hintergrund: Transparentes Musicload Grau über Fotografie
 Marke: Farbig
 Gruppenanker: Weiß



Hintergrund: Musicload Gelb
 Marke: Farbig
 Gruppenanker: Schwarz



Hintergrund: Transparentes Musicload Gelb über Fotografie
 Marke: Farbig
 Gruppenanker: Schwarz



Hintergrund: Farbfotografie
 Marke: Farbig
 Gruppenanker: Schwarz/Weiß



Hintergrund: Schwarz-Weiß-Fotografie
 Marke: Farbig
 Gruppenanker: Schwarz/Weiß



Hintergrund: Musicload Orange
 Anwendung nicht zulässig



Hintergrund: Vollflächige Verwendung von nicht definierten Hintergrundfarben
 Anwendung nicht zulässig



Hintergrund: Sehr unruhiges Motiv mit schwachem Kontrast zur Marke
 Anwendung nicht zulässig



Hintergrund: Muster
 Anwendung nicht zulässig

Nicht nur die Wortbildmarke soll sich kontrastreich hervorheben, auch der Gruppenanker muss stets gut lesbar sein.

Sage und schreibe.

Die Schreibweise im Fließtext.

Die Darstellung im Fließtext

In Fließtexten wird Musicload als Substantiv verwendet.

Musicload bietet
Musikliebhabern eine neue
Plattform ...

Die Darstellung der Wortbildmarke ist im Fließtext unzulässig. Der Markenname Musicload wird immer im selben Schriftschnitt wie der Fließtext gesetzt.

 Die Wortbildmarke wird nie im Fließtext abgebildet und stets in der Schrift des sie umgebenden Textes gesetzt.

Die Schreibweise in der URL

In der Marktkommunikation wird die URL der Marke Musicload in Kleinbuchstaben gesetzt.

www.musicload.de
www.musicload.partner.de

Typografie.

Der Einsatz der Schriften.

Print Textschriften

ABCDEFGHIJKLMNOPQRSTUVWXYZ
abcdefghijklmnopqrstuvwxyz
1234567890!"\$%&/()=?`,-.::
Tele-Grotesk Normal

ABCDEFGHIJKLMNOPQRSTUVWXYZ
abcdefghijklmnopqrstuvwxyz
1234567890!"\$%&/()=?`,-.::
Tele-Grotesk Halbfett

ABCDEFGHIJKLMNOPQRSTUVWXYZ
abcdefghijklmnopqrstuvwxyz
1234567890!"\$%&/()=?`,-.::
Tele-Grotesk Fett

ABCDEFGHIJKLMNOPQRSTUVWXYZ
abcdefghijklmnopqrstuvwxyz
1234567890!"\$%&/()=?`,-.::
Tele-Grotesk Ultra

Print /Web Headline-Schrift

ABCDEFGHIJKLMNOPQRSTUVWXYZ
abcdefghijklmnopqrstuvwxyz
1234567890!"\$%&/()=?`,-.::
Arial Rounded MT Bold

Web-Schriften

ABCDEFGHIJKLMNOPQRSTUVWXYZ
abcdefghijklmnopqrstuvwxyz
1234567890!"\$%&/()=?`,-.::
Arial Normal

ABCDEFGHIJKLMNOPQRSTUVWXYZ
abcdefghijklmnopqrstuvwxyz
1234567890!"\$%&/()=?`,-.::
Arial Bold

Einsatz mit grosser Wirkung. Musicload Gestaltungselemente.

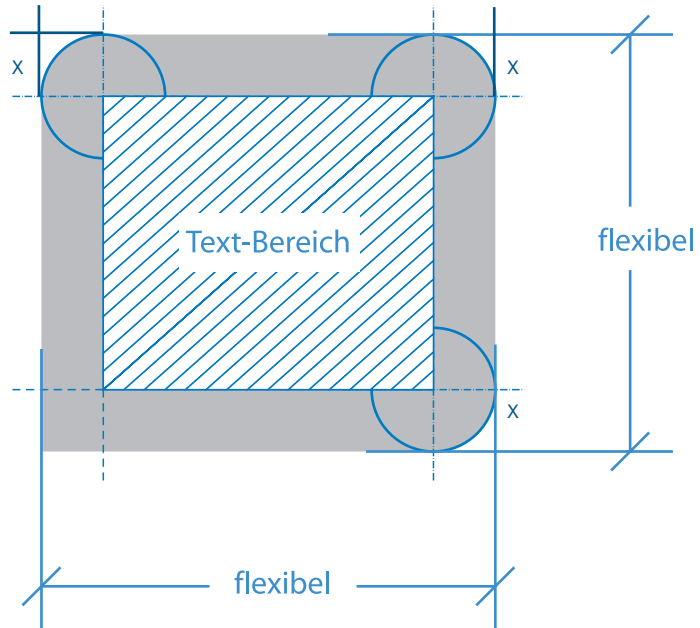

Runde Formen

Die abgerundete Form kann Text, Titel und Bilder enthalten. Der Radius x der Eckkreise, die Größe der Gesamtfläche und die Positionierung auf der Seite sind flexibel.

Die Stärkung der T-Online Marke.

Der Einsatz mit dem T-Online Kommunikationslabel.

Das Kommunikationslabel

Das Kommunikationslabel von T-Online kann unter folgenden Regelungen mit der Marke Musicload eingesetzt werden.

Größenverhältnis: 0,5x
Mindestabstand: 3x

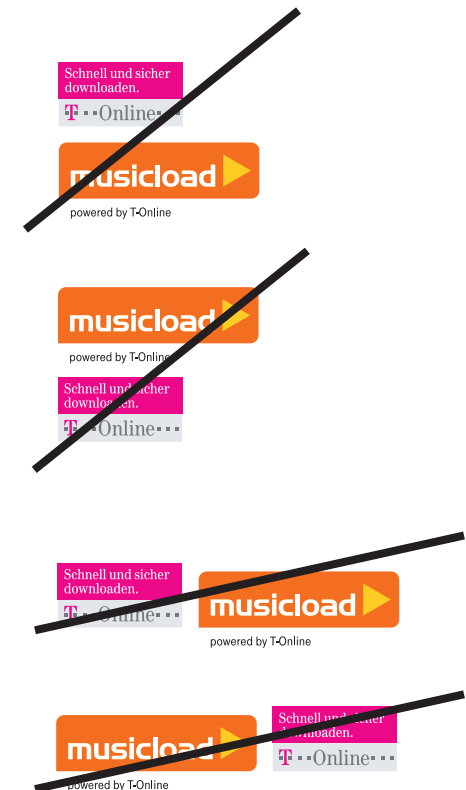
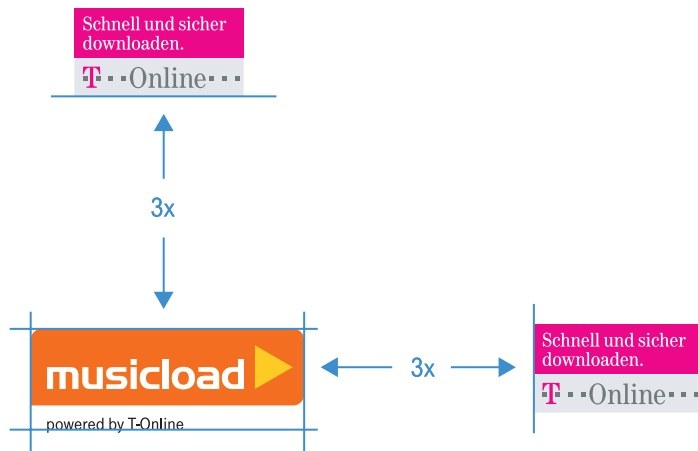
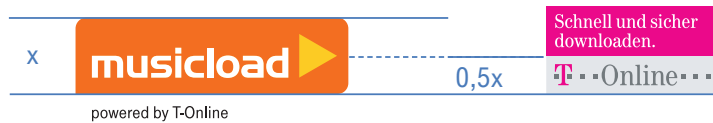

Aus der Masse herausstechen.

Die Darstellung bei Sponsoring-Situationen im fremden Umfeld.

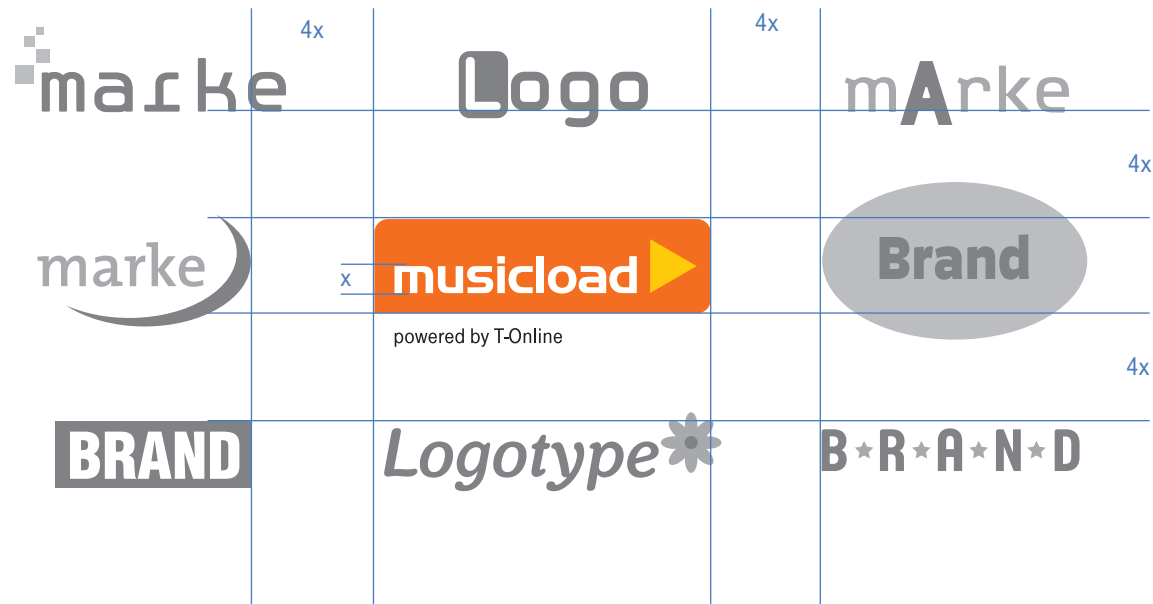

Die Darstellung

Zwischen der Wordbildmarke Musicload und den Markenzeichen anderer Sponsoren muss stets ein Mindestabstand von 4x bestehen.

Die Marke Musicload griffbereit. Die bereitgestellten Dateien.

Die Wortbildmarke Musicload wird als pixel- bzw. vektororientierte Datei bereitgestellt und kann bei der CI-Hotline der Deutschen Telekom angefordert werden.

Die CI-Hotline

Tel.: +49 228 181-94547
Fax: +49 228 181-94289
E-Mail: hotline@telekom-ci.net

Die Benennung der Datei erfolgt nach folgendem Schema:

1) Markenbezeichnung
2) Farbe/Farbmodus
3) Erscheinungsform
4) Größe
5) Dateiformat

P24_4C_P_M.eps

1) Markenbezeichnung

Zur besseren Orientierung wird jeder Datei eine Abkürzung zugeordnet

P Produkt/Marke der Deutschen Telekom
24 Unternummer des Produkts/der Marke

2) Farbe/Farbmodus

Die Marke Musicload ist für den Gebrauch im Web und in Printmedien bestimmt.

4C: 4-Farbmodus für das Druckverfahren in CMYK (Eurokala)

3C: 3-Farbmodus mit RGB-Farbwerten für Anwendungen im digitalen Bereich

2C: 2-Farbmodus für den Druck mit zwei Sonderfarben

1H: 1-Farbmodus (schwarz-weiße Halbtonumsetzung)

3) Erscheinungsform

Positive Darstellungen der Marke Musicload werden auf weißem und hellem Hintergrund, negative Darstellungen auf schwarzem und dunklem Hintergrund verwendet.

P Positive Darstellung der Marke
N Negative Darstellung der Marke

4) Größen

S Marke mit einer Höhe von 3 bis 4,5 mm für Printanwendungen

M Marke mit einer Höhe größer als 4,5 mm für Printanwendungen













18... Höhe der Marke in Pixel für Anwendungen in elektronischen Medien

5) Dateiformat

eps Vektororientierte Datei für Anwendungen im Printbereich

gif Pixelorientierte Datei für Anwendungen in elektronischen Medien

Für jede Anwendung das Richtige. Die Dateien in der Übersicht.

Code	Farbe/Erscheinungsform 4C_P 		4C_N 	3C_P 	3C_N 	1C_P 	1C_N 
P24_	 powered by T-Online	 powered by T-Online	 powered by T-Online	 powered by T-Online	 powered by T-Online	 powered by T-Online	

*Ein Beispiel für die Benennung

In einer Anzeige soll Musicload beworben werden, folgende Angaben werden benötigt:

P24 = Musicload

4c = Die Anzeige wird vierfarbig produziert: Vierfarbendruck

P = Der Hintergrund der Marke ist weiß, die Marke selbst wird positiv abgebildet: positive Darstellung

M = Medium Größe

eps = Vektor Datei: Das Dateiformat für den Printbereich

Die Datei heisst demnach: P24_4c_P_M.eps

Digital Music Download



Eine konsistente Erlebniskette. Die Marke Musicload in der Anwendung.

Die Marke Musicload kann vielseitig eingesetzt werden. Neben dem Auftritt im Internet und in den klassischen Medien muss diese Marke auch in neueren Ausgabeformaten wie PDA, WAP und Internet-TV ein einheitliches Markenerlebnis vermitteln. Die folgenden Seiten zeigen beispielhaft, wie die Marke in den unterschiedlichsten Medien zum Einsatz kommt.

musicload



www.musicload.de

Lorem ipsum dolor sit amet, consectetur

powered by T-Online

Immer im Klickfeld. Die Website von Musicload.



Musicload Startseite

Mit einem Klick dabei. Beispielhafte Anwendungen für Werbebanner.

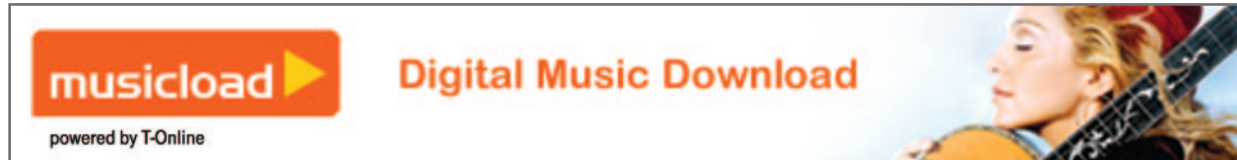

Fullsize-Banner 468x60 Pixel

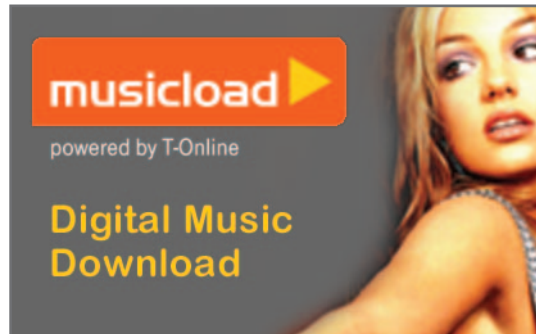

Split-Screen 200x125 Pixel

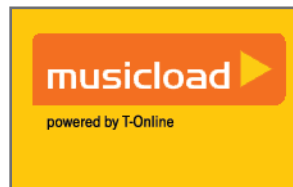

Navigations-Banner 110x70 Pixel

Musicload in jedem Format.

Beispielhafte Anwendungen auf dem PDA.



Musicload auf dem PDA

Eins nach dem anderen. Die Anwendungen für bewegte Bilder.

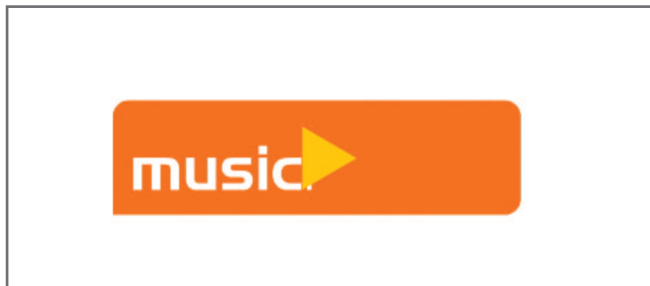
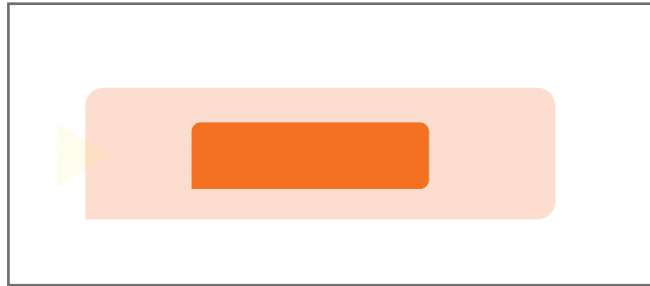

Bewegte Bilder

Bei einer Animation der Musicload Marke, treten Wortmarke und Bildmarke nicht gleichzeitig auf, sondern in unmittelbarer zeitlicher Abfolge. Die Bildmarke erscheint zuerst, danach tritt die Wortmarke Musicload als Absender auf.

Ein prägnanter Auftritt. Beispielhafte Anwendungen in den Printmedien.



Boygroup für einen Euro!

>Lorem ipsum dolor sit amet.
Curabitur rhoncus.

>Lorem ipsum dolor sit amet, consectetur adipiscing elit. Class aptent taciti sociosqu ad litora torquent per conubia nostra, per inceptos hymenaeos. Ut nec pede.

>Lorem ipsum dolor sit amet, consectetur adipiscing elit. Class aptent taciti sociosqu ad litora torquent per conubia nostra, per inceptos hymenaeos. Ut nec pede.

>Lorem ipsum dolor sit amet, consectetur adipiscing elit. Class aptent taciti sociosqu ad litora torquent per conubia nostra, per inceptos hymenaeos. Ut nec pede.

www.musicload.de

>Lorem ipsum dolor sit amet, consectetur adipiscing elit. Class aptent taciti sociosqu ad litora torquent per conubia nostra, per inceptos hymenaeos. Ut nec pede.

musicload
powered by T-Online



Britney zum downloaden

>Lorem ipsum dolor sit amet, Curabitur rhoncus.

>Lorem ipsum dolor sit amet, consectetur adipiscing elit. Class aptent taciti sociosqu ad litora torquent per conubia nostra, per inceptos hymenaeos. Ut nec pede.

>Lorem ipsum dolor sit amet, consectetur adipiscing elit. Curabitur rhoncus.

musicload
powered by T-Online

www.musicload.de

Zusammen mit der T-Online Marke. Die Anwendung mit dem T-Online Kommunikationslabel.

